



**Lieferprogramm  
Mischerbeschickungsanlagen**

**Delivery program  
mixer feeding systems**

**Program dostaw z zakresu  
instalacji linii mieszalniczych**

**Системы загрузки, смешивания  
и подачи материалов**

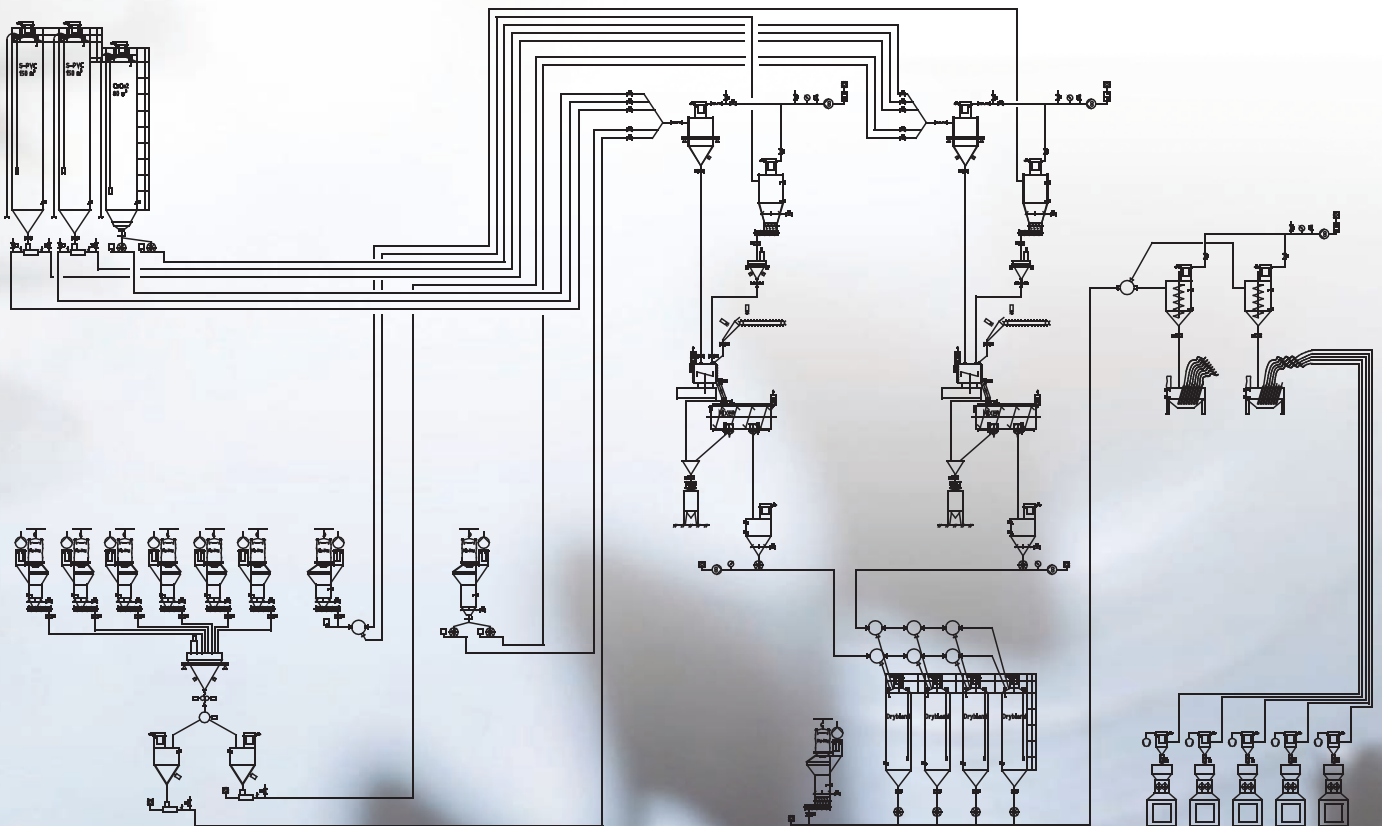

# Bevorratung und Förderung der Hauptkomponenten / Storage and conveying for main components

## Magazynowanie i transport głównych surowców / Заготовка и подача основных компонентов



Wir liefern Silos- und Behälter mit pneumatischen Förderanlagen für die Kunststoff-, Gummi- und Chemie-Industrie.

We are suppliers for silos and containers with pneumatic conveying systems for the plastic, rubber and chemical industry.

Dostarczamy silosy i zbiorniki z pneumatycznym transportem dla przemysłu tworzyw sztucznych, gumowego i chemicznego.

Мы предлагаем силосы и бункеры с пневмотранспортным оборудованием для полимерной, резиновой и химической промышленности.

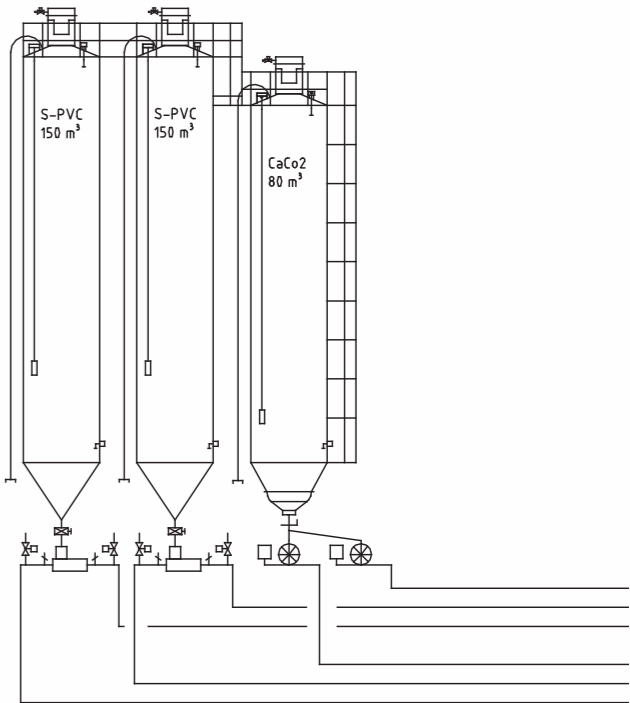

# Bevorratung und Verwiegung für Additive / Storage and weighing systems for additives

## Magazynowanie i odważanie dodatków / Заготовка и взвешивание добавок



Wir liefern Wägesysteme für Additive mit Dosierung mit hohen Leistungen und Genauigkeiten.

We deliver weighing systems for additives with dosing units with high capacities and accuracies.

Dostarczamy systemy wagowe dla dodatków z dozowaniem o wysokiej wydajności i dokładności.

Для добавок мы предлагаем весовое оборудование с высокой производительностью и точностью взвешивания.



Für brennbare Stoffe liefern wir nach Richtlinien 94/9/EN eine explosionsgeschützte Ausführung für Zone 21/22.

We deliver systems for flammable materials according to directive 94/9/EN, explosion-proofed execution for zone 21/22

Dla łatwopalnych surowców dostarczamy wykonanie przeciwwybuchowe obszar 21/22, Wytyczne 94/9/EN

Для горючих материалов мы предлагаем в соответствии с требованиями ЕС 94/9/EN взрывобезопасное исполнение для зоны 21/22.

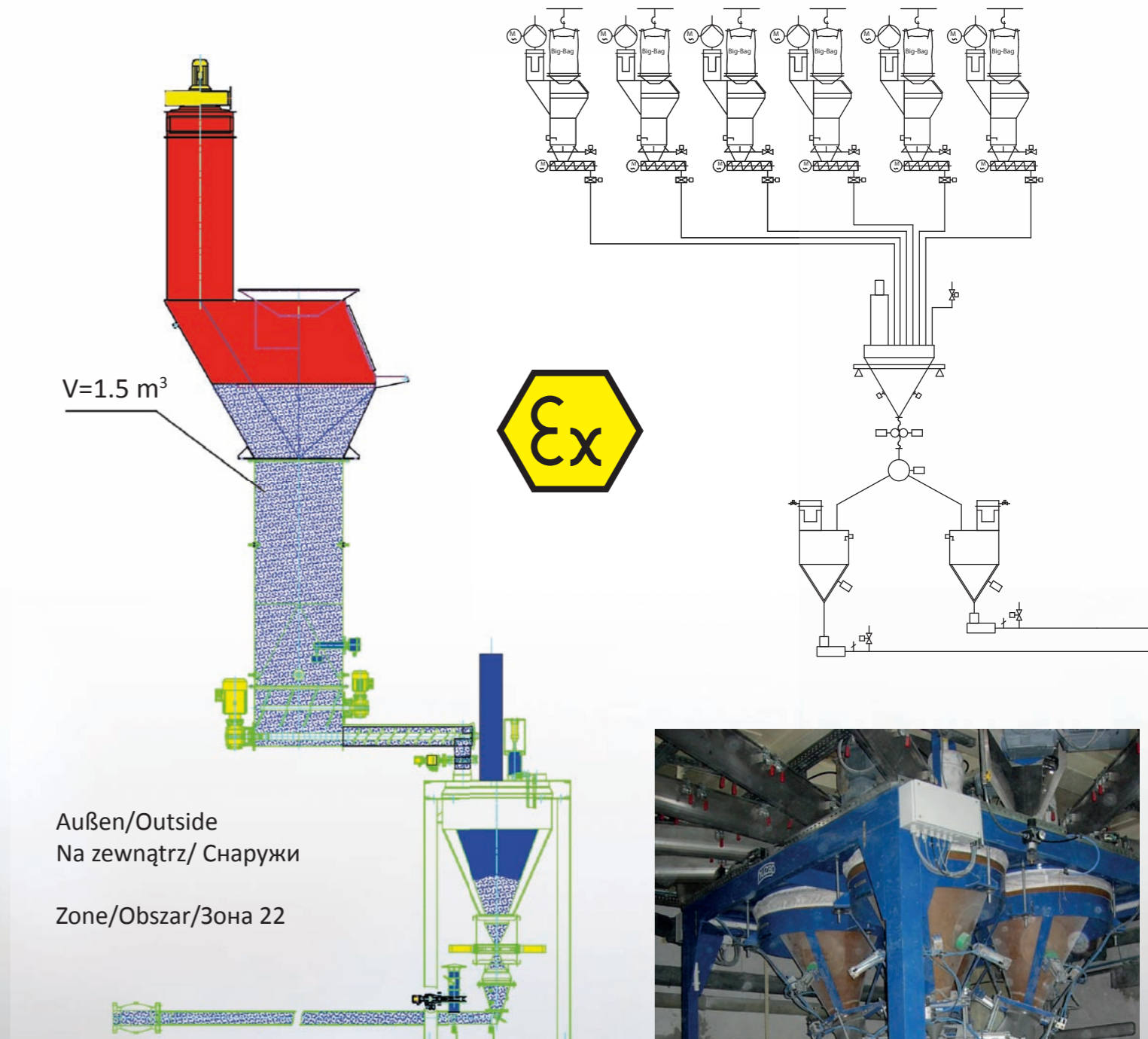

Außen/Outside  
Na zewnątrz/ Снаружи  
Zone/Obszar/Зона 22

Zone/Obszar/ зона 20	<span style="display:inline-block; width:15px; height:15px; background-color:red;"></span>
Zone/Obszar/ зона 21	<span style="display:inline-block; width:15px; height:15px; background-color:blue;"></span>
Zone/Obszar/ зона 21 (Produkt)	<span style="display:inline-block; width:15px; height:15px; background-color:lightblue;"></span>
Zone/Obszar/ зона 22	<span style="display:inline-block; width:15px; height:15px; background-color:yellow;"></span>



# Verwiegung für Hauptkomponenten / Weighing systems for main components

## Odważanie głównych surowców / Взвешивание основных компонентов

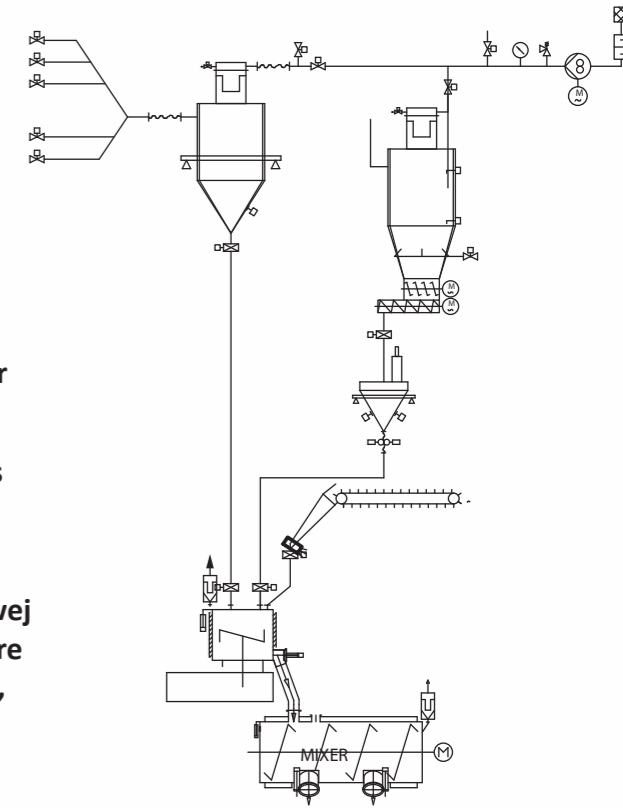

Die Mischer werden mit den Hauptkomponenten aus den Silos, bzw. den Tagesbehältern über einer Saugwaage oder Druckwaage beschickt.

The mixers will be fed with the main components from the silos and containers by means of a self suction scale or a pressure fed scale.

Przy pomocy wagi podciśnieniowej lub ciśnieniowej zasypujemy do mieszalnika główne składniki, które są pobierane z silosów lub zbiorników dziennych, i odważane.

Загрузка основных компонентов в смесители осуществляется из силосов или же контейнеров при помощи всасывающих или напорных весов.



# Lagerung und Verwiegung der Flüssigkeiten / Storage and weighing systems for liquids

## Magazynowanie i odważanie surowców płynnych / Хранение и взвешивание жидкостей



Zur Herstellung von Mischungen mit Weichmacheranteil, liefern wir Tanks, Lagerbehälter und Waagen in beheizter und unbeheizter Ausführung.

For the production of compounds with softener portions, we deliver tanks, storage containers and scales in heated and non heated execution.

Do produkcji mieszanek z olejami zmiękczającymi dostarczamy cysterny, zbiorniki magazynowe i wagi z podgrzewaniem lub bez podgrzewania.

Для производства смесей с добавкой пластификаторов мы предлагаем цистерны, резервуары хранения и весы с подогревом и без подогрева.

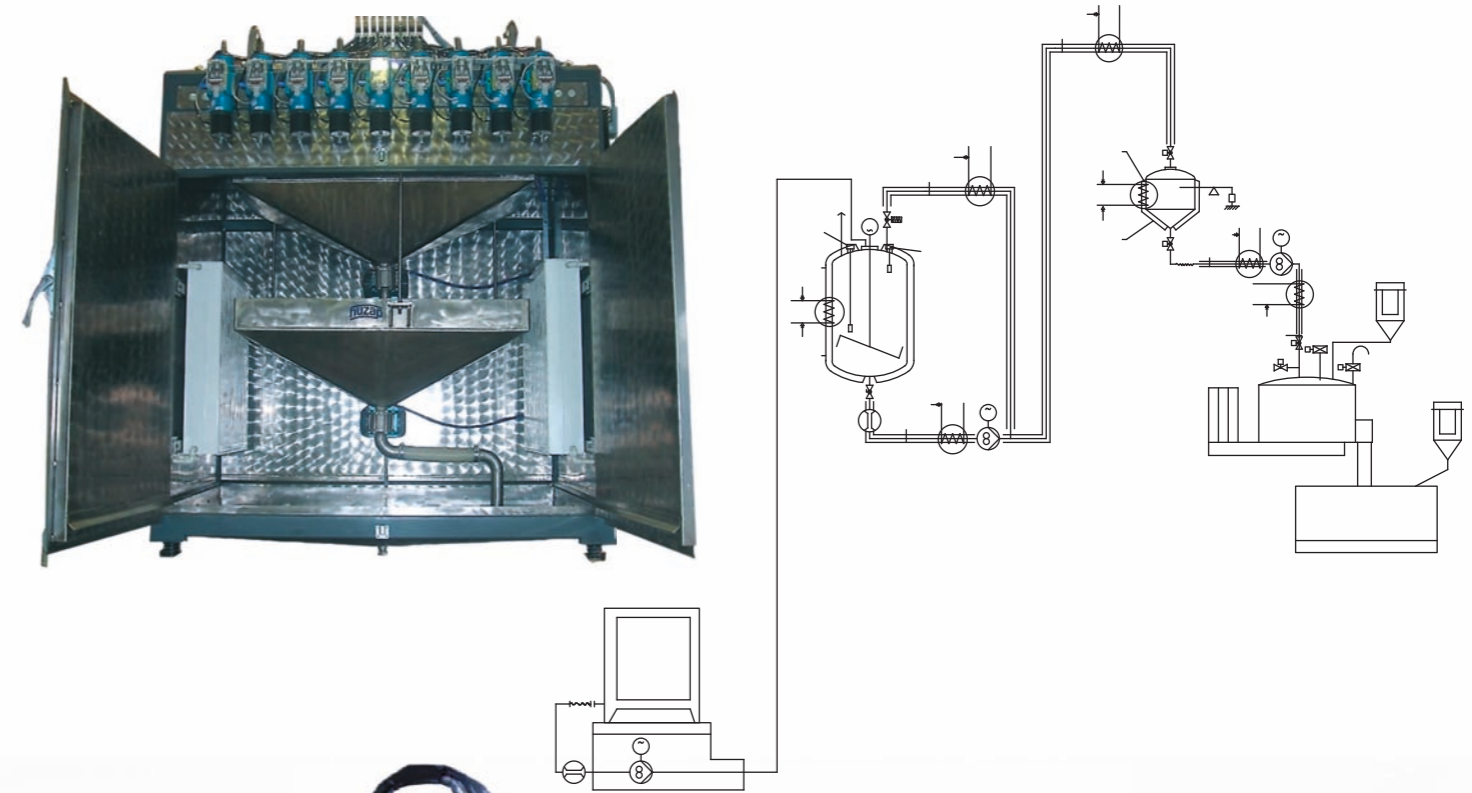

# Förderung und Lagerung von Mischungen / Conveying and storage of compounds

## Transport i magazynowanie mieszanek / Подача и хранение смесей



Zur Bevorratung der fertigen Mischung liefern wir pneumatische Förderanlagen, Silos mit und ohne Homogenisierung sowie Befüllanlagen für Big - Bags und Container.

For the stockage of the compounds, we deliver pneumatic conveying systems, silos with and without homogenization, as well as filling systems for Big - Bags and containers.



Do zmagazynowania gotowych mieszanek dostarczamy urządzenia dla transportu pneumatycznego, silosy magazynowe z homogenizacją lub bez oraz stacje napełniania worków Big-Bag lub kontenerów.

Для заготовки готовой смеси мы предлагаем пневмотранспортное оборудование, силосы с гомогенизацией и без, а также станции для заполнения биг-бэгов и контейнеров.

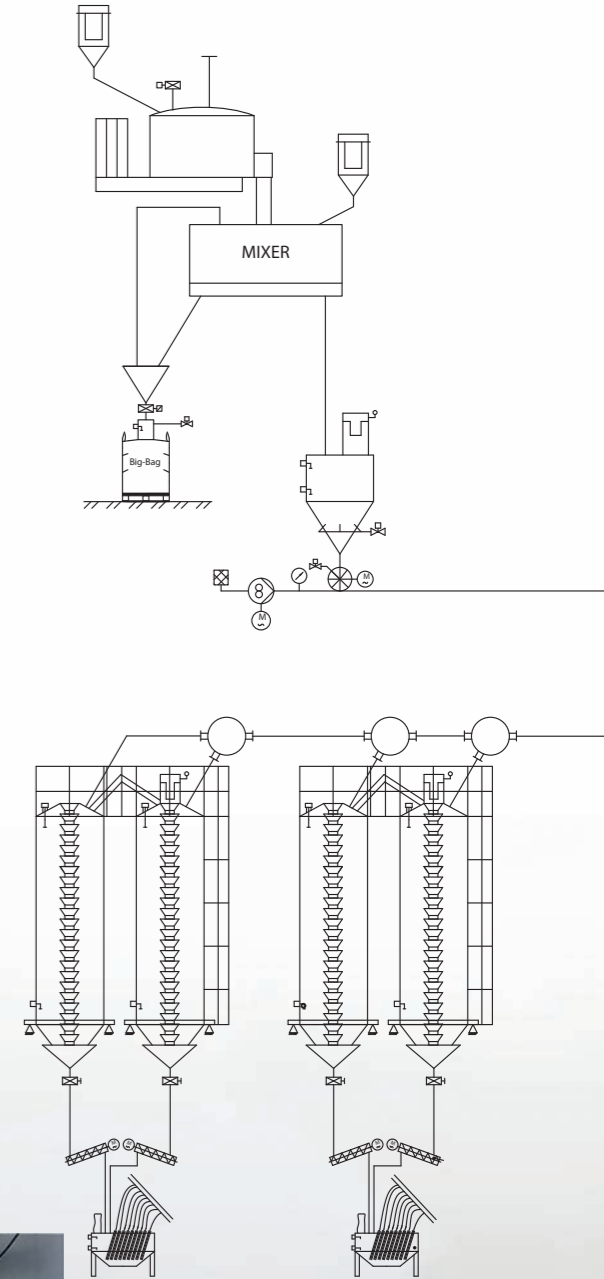

# Beschickung von Extrudern / Feeding of extruders

## Zaopatrywanie wytłaczarek / Загрузка экструдеров



Für die Beschickung von Extrudern liefern wir pneumatische Förderanlagen mit Siebmaschinen, Saugfördergeräte und Förderschnecken.

For the feeding of extruders, we deliver pneumatic conveying systems with sieving machines, suction conveyors and transport screws.



Dla zaopatrywania wytłaczarek dostarczamy urządzenia dla transportu pneumatycznego z przesiewaczami, urządzenia samozasysające oraz dozowniki ślimakowe.

Для загрузки экструдеров мы предлагаем пневмотранспортное оборудование с просеивающими машинами, пневматическими и шнековыми конвейерами.

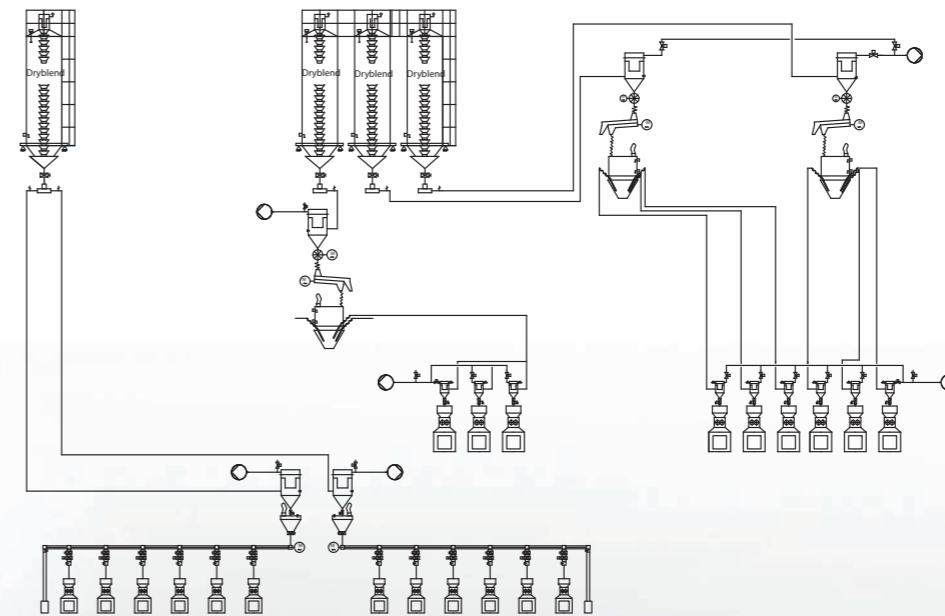
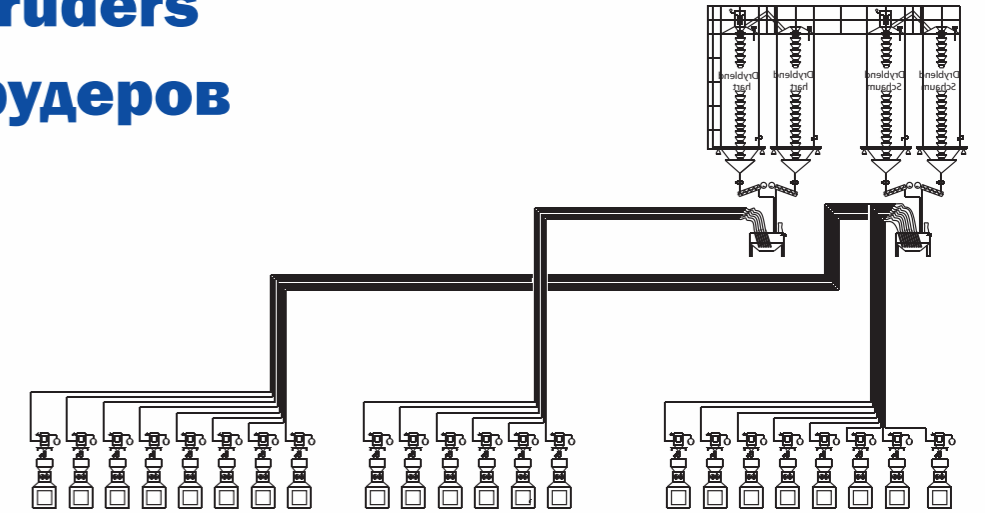

### DN 50 - 150

Mehrwege - Reihenrohrweiche 2 – 12 Wege

Multiplex way - pipe line diverter 2 – 12 ways

Wielodrogowa zwrotnica rurowa 2 – 12 rozprawadzeń

Многорядный распределитель. От 2 до 12 путей распределения





**Huzap GmbH**  
**Industriegebiet Hossenberg**  
**Marie-Curie-Str. 1**  
**D- 53773 Hennef**

Telefon-Nr.: + 49 (0) 2242 – 96999- 0  
Telefax-Nr.: + 49 (0) 2242 – 96999 - 29  
eMail.: huzap@huzap.com  
Internet: www.Huzap.com