

Zwrotnica rurowa obrotowa 60° szczelna

Drehrohrweiche 60° druckdicht

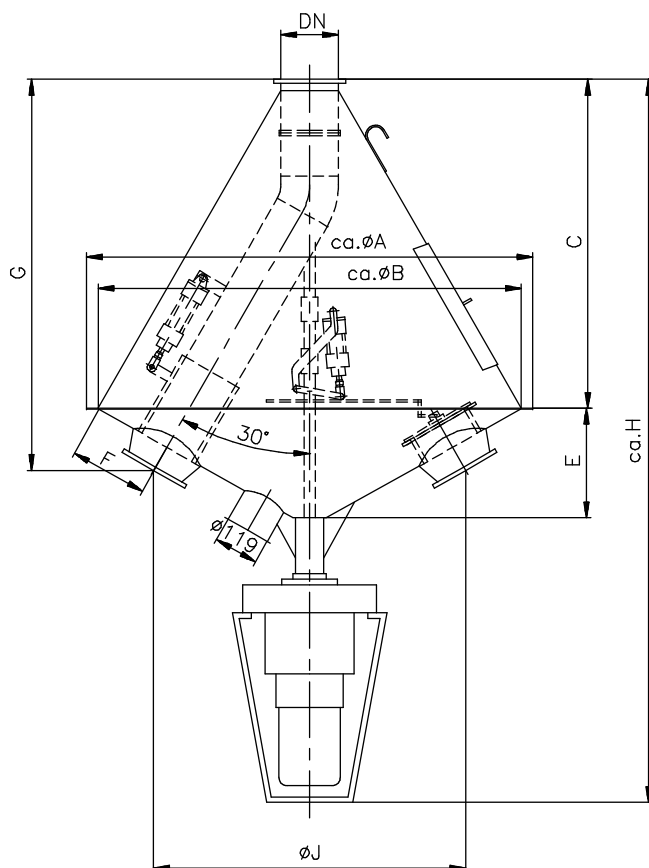

Możliwości zabudowy:

Do transportu pneumatycznego nosiwa z max. Nadciśnieniem od 3 bar (do DN 150)

oraz 2 bar (powyżej DN 150).

Zwrotnica może być zainstalowana tylko w zamkniętych pomieszczeniach.

Żądany sposób zabudowy, każdorazowo podać przy zamówieniu. Prosimy pytać w przypadku innych sposobów zabudowy. Zwrotnice rurowe obrotowe nie mogą być załączone w strumieniu produktu.

Dane techniczne.

Rura obrotowa jest zainstalowana w leju spawanym.

Wloty i wyloty posiadają kolnierze. Nie używane wyloty są pneumatycznie odkrywane.

Zwrotnica jest na skrzyni zaciskowej kompletnie okablowana. Napięcie sterujące od 24-220 Volt /50 Hz

Napięcie zasilania silnika 20/380 Volt/50Hz. Inne napięcia są możliwe przy zapytaniu.

Dane techniczne względnie napędy silnika oraz właściwości cylindrów – patrz tabela danych.

Podparcie za pomocą 4-ch umocowanych prz dolnym leju

Einsatzmöglichkeiten:

Für die pneumatische Förderung von Schüttgütern mit einem max. Überdruck von 3 bar (bis DN 150) und 2 bar (über DN 150). Die Weiche darf nur in geschlossenen Räumen installiert werden.

Beliebige Einbaulage, jedoch bei Bestellung angeben. Bitte fragen Sie bei anderen Einsatzfällen an. Drehrohrweichen dürfen nicht im Produktstrom geschaltet werden.

Technische Daten:

Das Drehrohr ist in einem geschweißten Trichter installiert. Ein- und Ausläufe mit Flanschen. Unbenutzte Ausläufe werden pneumatisch abgedeckt.

Die Weiche ist komplett auf Klemmenkasten verdrahtet. Steuerspannung von 24-230 Volt/50Hz. Motorspannung 230/400 Volt/50Hz. Andere Spannungen sind auf Anfrage möglich. Daten bzgl. der Getriebe-motoren und der Zylindereinheiten siehe Datenblatt.

Podparcie 4 wspornikami na dolnej części leju.

Abstützung durch 4 Konsolen am Untertrichter.

DN	Auslauf	Leistung	A	B	C	E	F	G	H	J	Wanddicke des Drehrohres	Gewicht in kg
80	4	-	1220	1160	920	278	140	1130	1793	1090	8	-
	6											
	8											
	10											
	12											
100	4	-	1220	1160	920	278	140	1030	1793	1080	8	-
	6											
	8											
	10											
	12											
120	4	-	1220	1160	875	278	155	995	1748	1040	8	-
	6											
	8											
	10											
	12											
150	4	-	1220	1160	895	278	166	980	1768	1020	10	-
	6											
	8											
	10											
200	4	-	1620	1560	1315	395	198	1350	2305	1370	11	-
	6											
	8											
	10											
250	4	-	1620	1560	1315	395	215	1410	2250	1340	11	-
	6											
	8											
	10											